

CARREGADOR E DESCARREGADOR PARA FURADEIRAS MÚTIPLAS

CARGADOR Y DESCARGADOR PARA TALADROS MULTIPLES / MULTI BORING DRILLING MACHINES LOADER AND UNLOADER

maclinea

CARREGADOR E DESCARREGADOR PARA FURADEIRAS MULTIPLAS

CARGADOR Y DESCARGADOR PARA TALADROS MULTIPLES / MULTI BORING DRILLING MACHINES LOADER AND UNLOADER

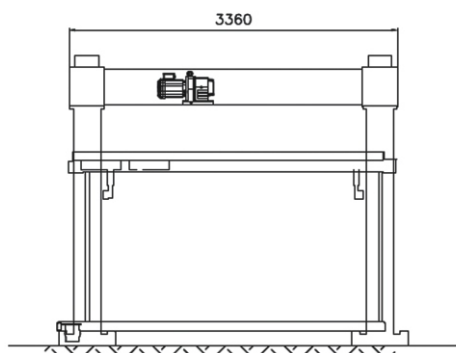
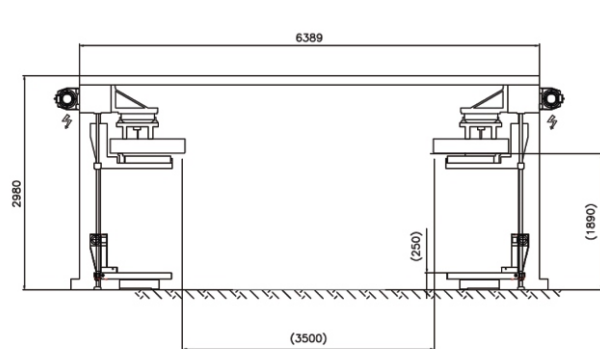

CARREGADOR E DESCARREGADOR PARA FURADEIRAS MULTIPLAS

CARGADOR Y DESCARGADOR PARA TALADROS MULTIPLES / MULTI BORING DRILLING MACHINES LOADER AND UNLOADER

O carregador e descarregado MACLINEA, é uma excelente solução para otimizar o processo de furação e garantir um fluxo contínuo de produção. Outra vantagem desse equipamento é a redução na mão de obra. O equipamento foi desenvolvido para ser de fácil adaptação a qualquer modelo de furadeira de grande porte.

É equipado com controlador lógico programável em conjunto com um IHM "Touch screen" de 5,7" para facilitar a integração do operador com a máquina.

El cargador y MACLINEA es una excelente solución para potimizr el proceso de perforación u garantizar un flujo de producción continua. Otra ventaja de esta equipo es la reducción de mano de obra. El equipo está diseñado para ser fácilmente adaptable a cualquier tipo de taladro multiple de gran tamaño.

Está equipado con controlador lógico programable junto con una pantalla "touch screen de 5,7" para facilitar la integración del operador con máquina.

The loader and unloaded MACLINEA, is an excellent solution to optimize the drilling process and ensure a continuous production flow. Another advantage of this equipment is the manpower reduction. The equipment is designed to be easily adaptable to any type of multi boring drilling machine.

It is equipped with programmable logic controller in conjunction with a "Touch screen" 5.7 "to facilitate integration between operator and machine.

DADOS TÉCNICOS/ DATOS TÉCNICOS/ TECHNICAL DATA	Unidade Unidad/ Unit	Mín. / Máx. Min.Máx. / Min.Max.
Largura máxima das peças / Largo máximo de las piezas / Part's maximum length.	mm	650
Altura máxima da pilha de peças / Pila de piezas de altura / Stack height parts.	mm	1500
Comprimento min. e máx. das peças / Ancho mínimo y máximo de las piezas / Part's minimum and maximum width	mm	400 - 2750
Peso máximo das peças / Peso máximo de las piezas / Maximum weight of parts	Kg	2000
Velocidade de carregamento e descarregamento / Velocidad de carga y descarga / Speed loading and unloading	M/min.	13

OS DADOS DESTE CATÁLOGO ESTÃO SUJEITOS A ALTERAÇÕES SEM PRÉVIO AVISO



maclinea s.a.
MÁQUINAS E ENGENHARIA PARA MADEIRAS

Tel.: (0055 41) 3316 3938 Fax: (0055 41) 3316 3945 e-mail: maclinea@maclinea.com.br www.maclinea.com.br
Av. das Indústrias. 2420 CIC CEP 81310-060 CAIXA POSTAL 1113 CURITIBA-PR BRASIL